



Uživatelská příručka



Patented US 7,845,664 B2

www.weehoo.cz
+420 608 658 288

Přečtěte si pozorně návod k sestavení a používání **Weehoo** šlapacího přívěsu. V případě nejasností nás kontaktujte.



Přečtěte si varování.

Pozor – Upozornění a varování

Postupujte podle následujících instrukcí. Nedodržení pokynů může způsobit vážné poškození zdraví **Weehoo** pasažéra, nebo cyklisty.

- Nikdy nenechávejte **Weehoo** pasažéra bez dozoru.
- Váha pasažéra a nákladu nesmí přesáhnout 36 kg.
- Věk pasažéra by měl být nejméně 2 roky a min. Výška 90 cm.
- S dítětem ve **Weehoo** necouvejte.
- Pasažér musí mít na hlavě přilbu a brýle.
- Chraňte pasažéra sedadlovými a chodidlovými pásy.
- Počítejte s větší brzdovou dráhou.
- Nepřesahujte max. Rychlost 25 km/h (v ostrých zatáčkách 8 km/h).
- Před jízdou zkontrolujte dotažení všech spojů a zkontrolujte všechny části přívěsu.
- Připojte **Weehoo** pouze na kulaté sedlové trubky vyrobené z pevné slitiny, nebo z oceli.
- Příruha závěsu musí být na spodní části sedlové trubky u rámu kola.
- Nejezděte za tmy.
- Dbejte na to, že cyklista je účastníkem silničního provozu ve smyslu předpisů o provozu na pozemních komunikacích.
- Zkontrolujte zajištění dvou pojistných kolíků na oji a závěsu.
- Ujistěte se, že díly na kole, jako je např. rychloupínák sedlovky, nebo blatník, nebudou bránit otáčení závěsu kolem sedlovky.

Kompatibilita

Weehoo je navržen tak, aby byl použitelný s většinou běžně používaných kol s válcovou sedlovou trubkou, vyrobenou ze slitiny, nebo oceli. Používá se za horská, silniční, treková a odpružená kola.

Pro kola s malými rámy zkontrolujte dostatek místa kolem zadního kola bicyklu. **Weehoo** nelze použít na kolech, která mají zadní nosič zavazadel. **Weehoo** nelze použít s koly, která nemají ukončení rámu u sedlovny rovné. Rovné zakončení rámu u sedlovky zaručuje bezproblémové otáčení závěsu.

Potřebné nářadí

K montáži potřebujete 4 mm inbusový, 15 mm plochý klíč a křížový šroubovák.

Utážení šroubů silou 5,6 Nm

Všechny šrouby utáhněte utahovacím momentem 5,6 Nm/50 inch-pounds.



Ujistěte se, že je **Weehoo** vhodný pro Vaše kolo.



Doporučujeme zkompletování **Weehoo** v odborném cykloservisu.



Utáhněte šrouby silou 5,6 Nm

Záruka

Na přívěš Weehoo se vztahuje záruka na vady materiálu, nebo výrobní vady po dobu 2 let na kovové, plastové a látkové díly. Výrobce bezplatně vymění díly, které budou uznány jako vadné. S případnými dotazy nás kontaktujte.

Součásti

Vyjměte a zkontrolujte všechny části z balení.



Přišroubujte odrazku.

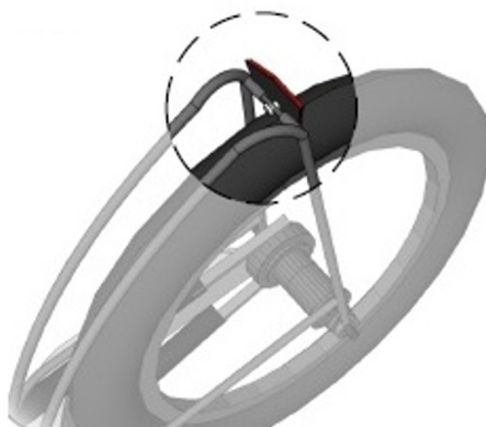

Nasadte brašny na kostru nad kolem a zajistěte suchými zipy.





Všech 6 šroubů
nejprve nasadte a
až poté je všechny
utahněte silou
5,6 Nm.

Navlékněte potah sedadla na opěradlo, loketní opěrky provlékněte rukávy potahu a přišroubujte dvěma šrouby k opěradlu.



Přišroubujte opěradlo k sedadlovému rámu dvěma šrouby.



Přišroubujte loketní opěrky k sedadlovému rámu dvěma šrouby.



Přední část podsedáku oviňte kolem sedadlového rámu a spojte jej suchým zipem. Poté zajistěte přelepením spodní části suchého zipu.

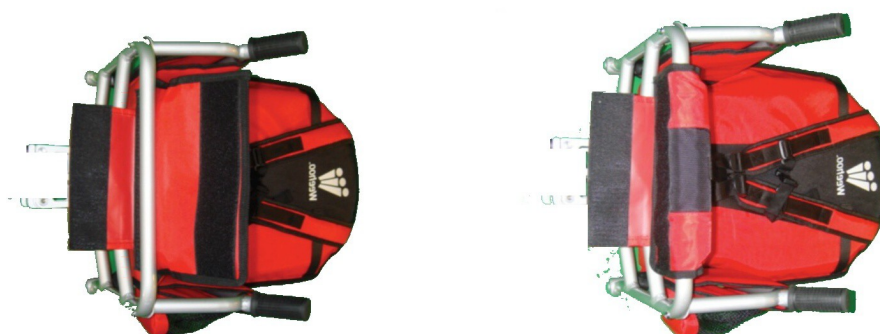

Připevněte sedadlo k rámu pomocí dvou hranolů, do kterých rám a sedadlo přesně pasuje.

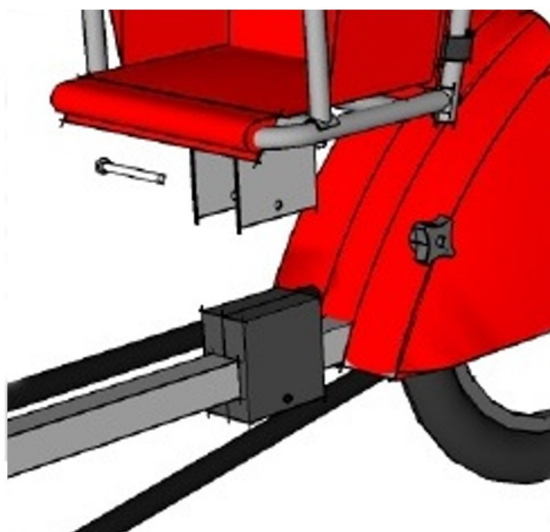

Vložte šroub a matkou vše utáhněte. Sedadlo takto lehce nastavíte do potřebné vzdálenosti.

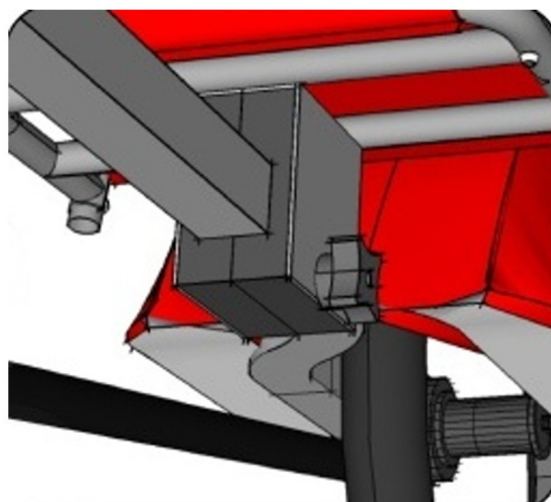
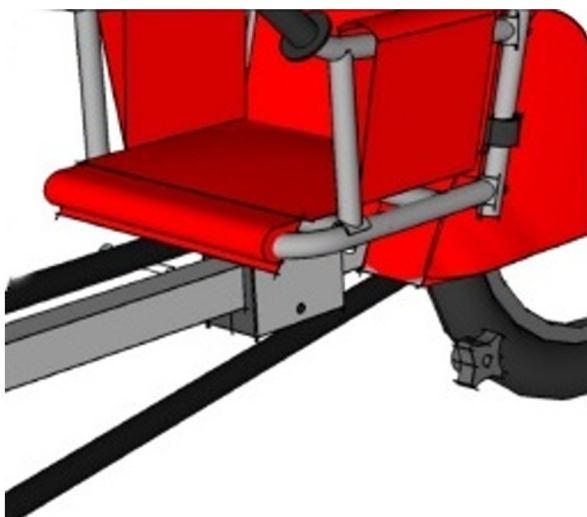

Namontujte pedály. Pravý pedál je označen "R" a levý "L". Levý pedál má opačný směr závitů.



Levý pedál má opačný směr závitů.

Připevněte blatník. Poté spojte pojistným kolíkem oj s tělem vozíku a pojistný kolík zajistěte proti vypadnutí.



Označte si místo, kde máte uchycenou sedlovku v rámu kola. Vytáhněte sedlovku z rámu kola. Vyberte plastové pouzdro dle průměru vaší sedlovky a nasuňte ho na ni přírubou dolů. Pouzdro na sedlovce by mělo pevně držet, ale zároveň umožňovat snadné otáčení duralového závěsu.

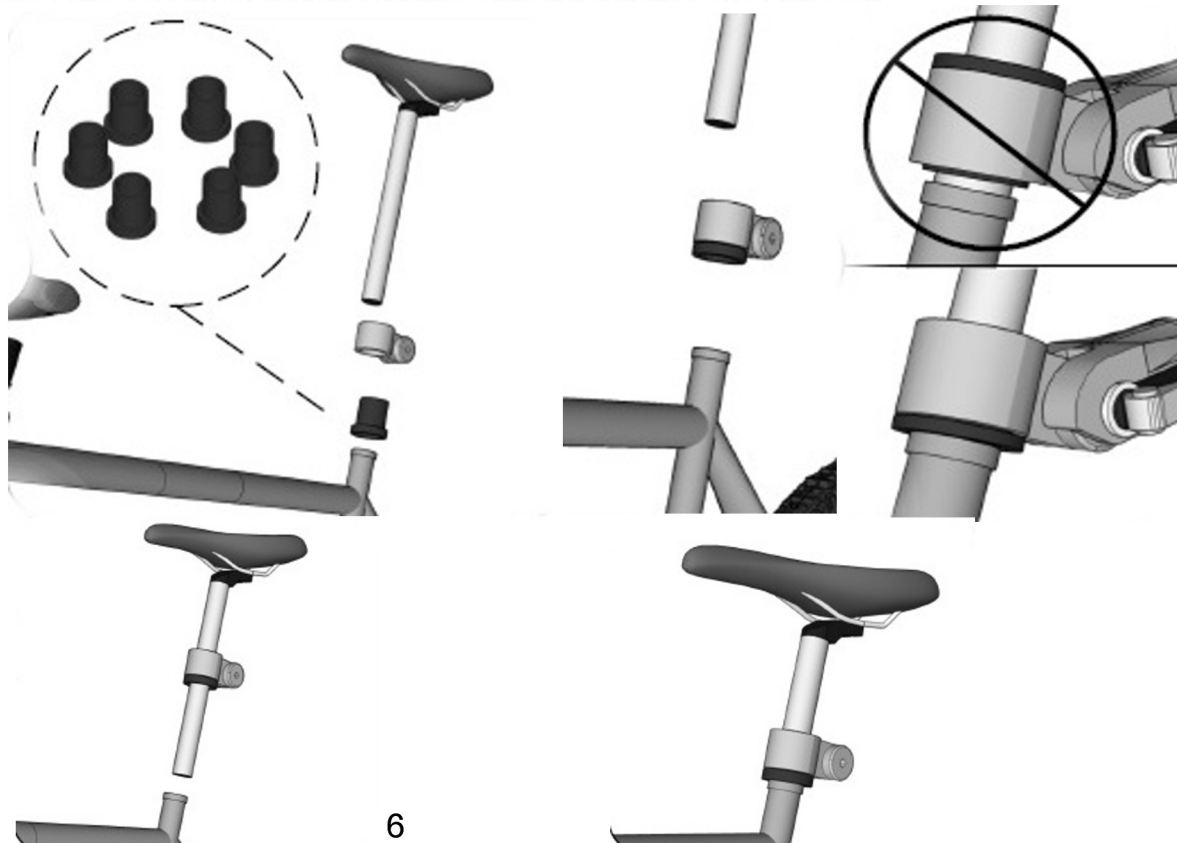



Ujistěte se, že je
pouzdro přírubou
dolů a že nic
neomezuje pohyb
závěsu.

Poznámka: zajistěte správné usazení závěsu. Součástí závěsu jsou plastová pouzdra na sedlovky s nejpoužívanějšími průměry 25.4, 26.8, 27.2, 28.6, 30.9, 31.6 mm. Pokud je velikostně nejvhodnější plastové pouzdro příliš volné, poříďte si novou sedlovku s průměrem nejbližšího menšího průměru plastové vložky a pro usazení do kola poříďte redukci.

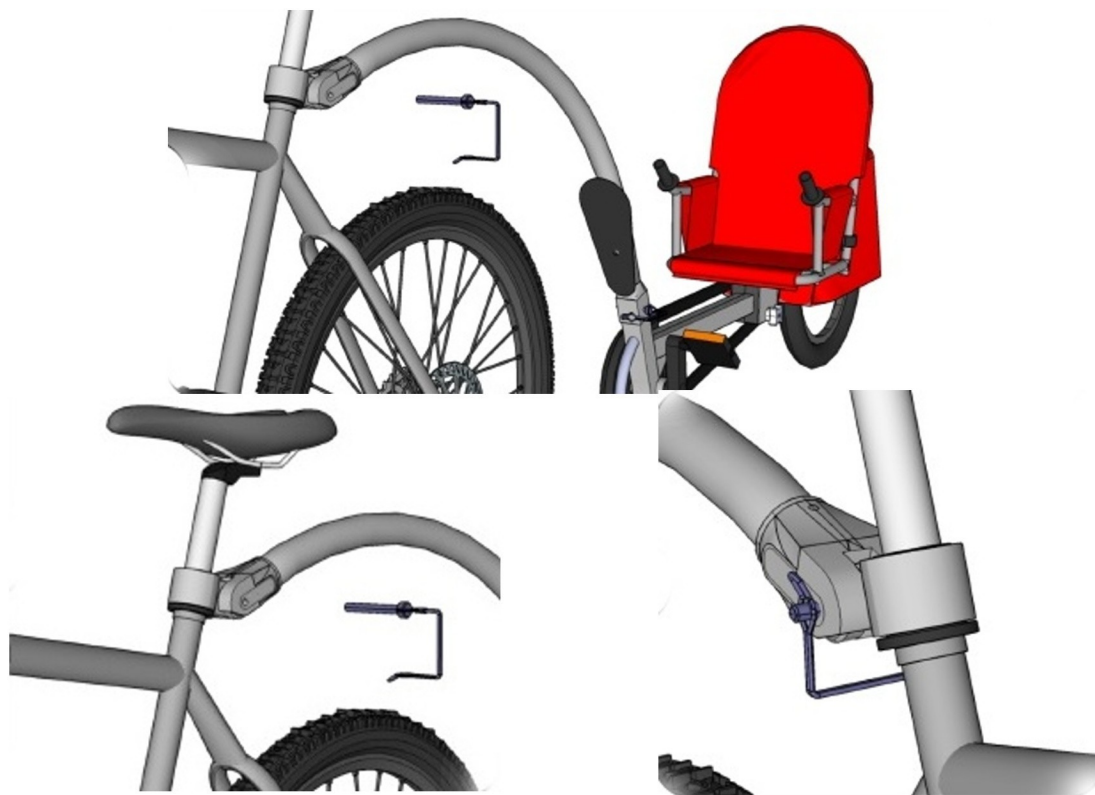
Nyní zapojte cyklopřívěš do závěsu na sedlové trubce, prostrčte otvorem pojistný kolík a zajistěte jej proti vypadnutí.

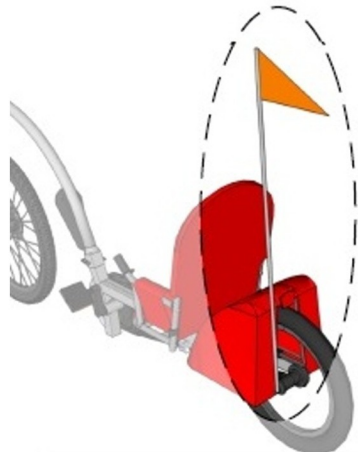

Zkompletujte a zasuňte bezpečnostní vlajku.



Posad'te se obkročmo na oj a usad'te dítě do sedadla. Zajistěte dítě 3-bodovým bezpečnostním pásem a pomocí popruhů připevněte nohy k pedálům.

Posad'te se obkročmo na oj a usad'te dítě do sedadla. Zajistěte dítě 3-bodovým bezpečnostním pásem a pomocí popruhů připevněte nohy k pedálům.



Veškeré informace a instruktážní videa najdete na www.weehoo.cz.



**Výhradní zástupce pro Českou a Slovenskou republiku
HB PLUS-UČTO s.r.o.
Slovenská 25
669 02 Znojmo**

**tel.: +420 608 658 288
e-mail: info@weehoo.cz
www.weehoo.cz**